

Zahnradpumpen Vivoil - BG1- EP25,4 K1:8

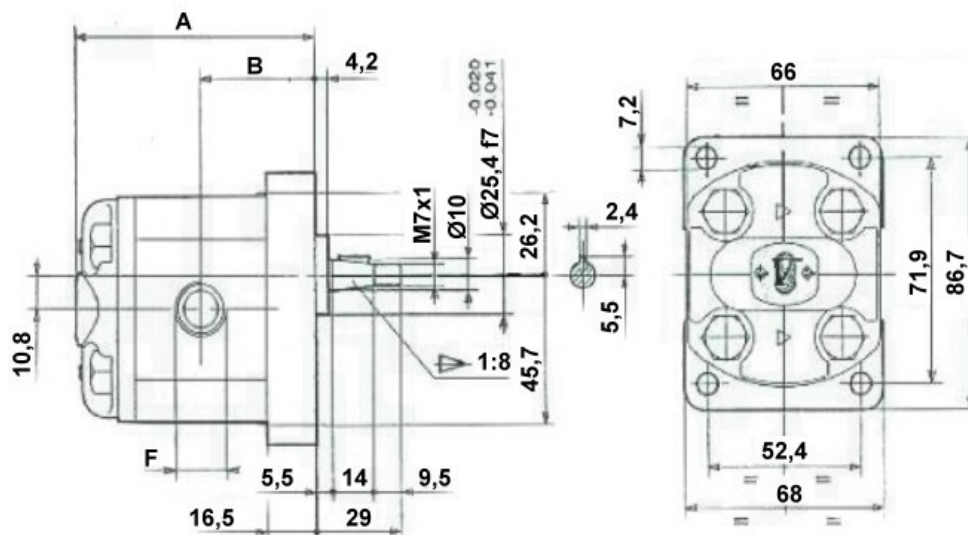

rechtslaufend

min. Drehzahl/min: 700 U/min
 max. Drehzahl/min: 4000 U/min

Artikelnr.	Fördervolumen cm ³ /U	max. Betriebsdruck bar	max. intermittierender Druck bar	max. Höchstdruck bar
KV1P1,2D	1,17	220	240	260
KV1P1,6D	1,56	220	240	260
KV1P2,2D	2,08	220	240	260
KV1P2,6D	2,6	220	240	260
KV1P3,2D	3,12	220	240	260
KV1P3,8D	3,64	220	240	260
KV1P4,3D	4,16	220	240	260
KV1P4,9D	4,94	220	240	260

Zahnradpumpen Vivoil - BG2- EP36,5 K1:8

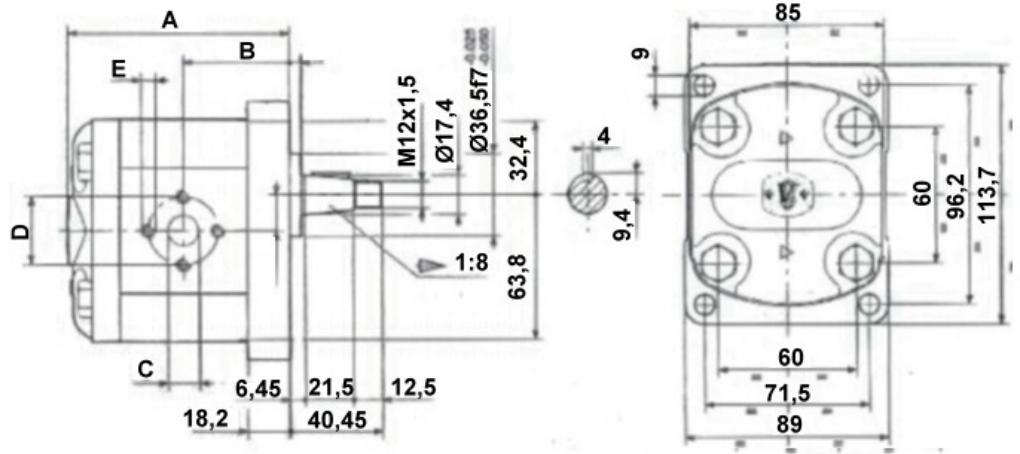
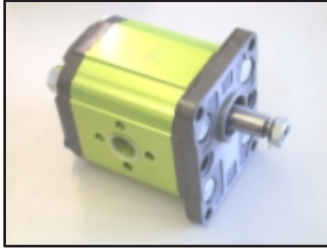

rechtslaufend

Kegelige Welle 1:8

min. Drehzahl/min [U/min]: 700 U/min

max. Drehzahl/min [U/min]: 3500 U/min

Scheibenfeder: 3,2 mm

Artikelnr.	Fördervolumen cm ³ /U	max. Betriebsdruck bar	max. intermittierender Druck bar	max. Höchstdruck bar
KV2P4D-C1:8-3,2	4,2	260	280	300
KV2P6D-C1:8-3,2	6	260	280	300
KV2P9D-C1:8-3,2	8,4	260	280	300
KV2P11D-C1:8-3,2	10,8	260	280	300
KV2P14D-C1:8-3,2	14,4	230	250	270
KV2P17D-C1:8-3,2	16,8	220	240	260
KV2P19D-C1:8-3,2	19,2	200	220	240
KV2P22D-C1:8-3,2	22,8	200	220	240
KV2P26D-C1:8-3,2	26,2	170	190	210

linkslaufend

Kegelige Welle 1:8

min. Drehzahl/min [U/min]: 700

max. Drehzahl/min [U/min]: 3500

Scheibenfeder: 3,2 mm

Artikelnr.	Fördervolumen cm ³ /U	max. Betriebsdruck bar	max. intermittierender Druck bar	max. Höchstdruck bar
KV2P4S-C1:8-3,2	4,2	260	280	300
KV2P6S-C1:8-3,2	6	260	280	300
KV2P9S-C1:8-3,2	8,4	260	280	300
KV2P11S-C1:8-3,2	10,8	260	280	300
KV2P14S-C1:8-3,2	14,4	250	270	290
KV2P17S-C1:8-3,2	16,8	230	250	270
KV2P19S-C1:8-3,2	19,2	210	230	250
KV2P22S-C1:8-3,2	22,8	200	220	240
KV2P26S-C1:8-3,2	26,2	170	190	210

Zahnradpumpen Vivoil - BG2- EP80

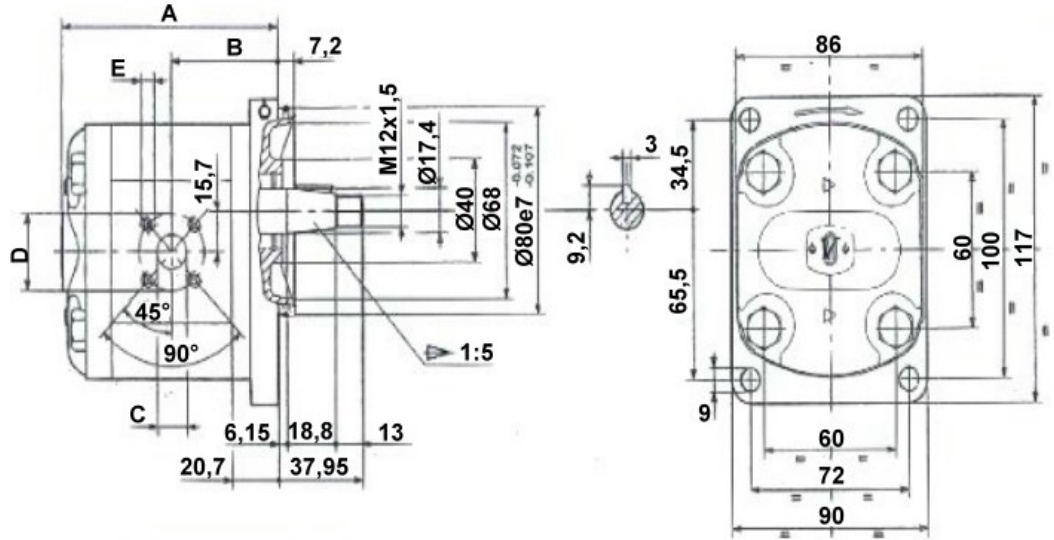
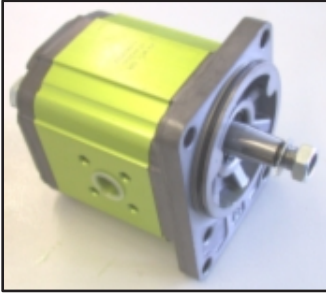

rechtslaufend

Zahnwelle DIN 5482-17*14
 min. Drehzahl/min [U/min]: 700
 max. Drehzahl/min [U/min]: 3500
 Zentrierung Ø80mm

Artikelnr.	Fördervolumen cm ³ /U	max. Betriebsdruck bar	max. intermittierender Druck bar	max. Höchstdruck bar
KV2P6D-4342HSRA	6	260	280	300
KV2P9D-4542HSRA	8,4	260	280	300
KV2P11D-4742HSRA	10,8	260	280	300
KV2P14D-4942HSRA	14,4	230	250	270
KV2P17D-5142HSRA	16,8	220	240	260

rechtslaufend

Kegelige Welle 1:5
 min. Drehzahl/min [U/min]: 700
 max. Drehzahl/min [U/min]: 3500
 Zentrierung Ø80

Artikelnr.	Fördervolumen cm ³ /U	max. Betriebsdruck bar	max. intermittierender Druck bar	max. Höchstdruck bar
KV2P4D-4142FSRA	4,2	260	280	300
KV2P6D-4342FSRA	6	260	280	300
KV2P9D-4542FSRA	8,4	260	280	300
KV2P11D-4742FSRA	10,8	260	280	300
KV2P14D-4942FSRA	14,4	250	270	290
KV2P17D-5142FSRA	16,8	220	240	260
KV2P19D-5342FSRA	19,2	200	220	240
KV2P22D-5542FSRA	22,8	200	220	240
KV2P26D-5742FSRA	26,2	170	190	210

Zahnradpumpen Vivoil - BG2- EP50 K1:5

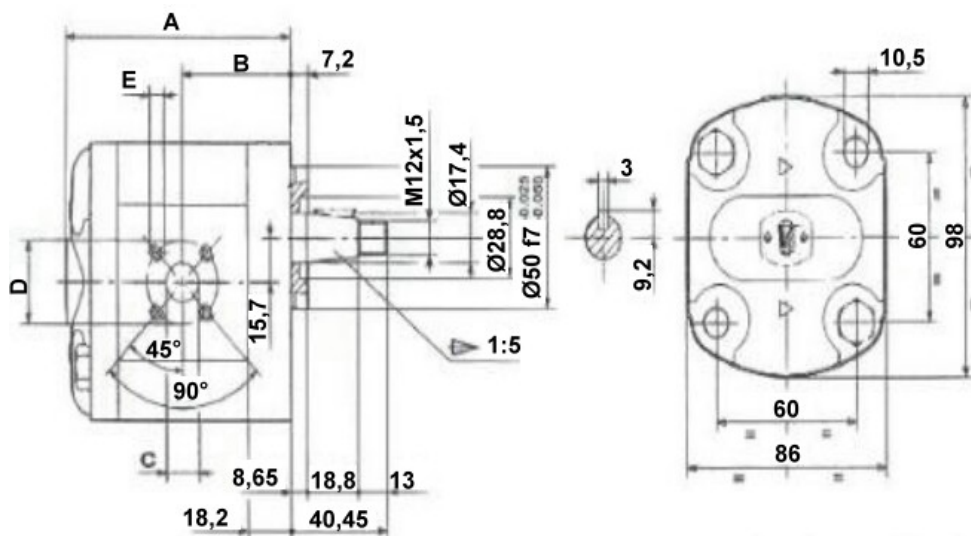
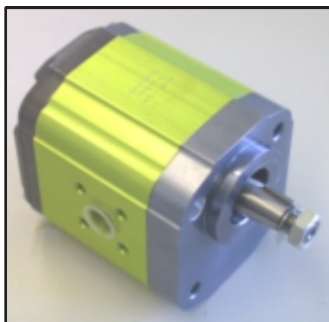

linkslaufend

Kegelige Welle 1:5

min. Drehzahl/min [U/min]: 700

max. Drehzahl/min [U/min]: 3500

Zentrierung Ø50 mm

Artikelnr.	Fördervolumen cm ³ /U	max. Betriebsdruck bar	max. intermittierender Druck bar	max. Höchstdruck bar
KV2P4S-4121FSRA	4,2	260	280	300
KV2P6S-4321FSRA	6	260	280	300
KV2P9S-4521FSRA	8,4	260	280	300
KV2P11S-4721FSRA	10,8	260	280	300
KV2P14S-4921FSRA	14,4	250	270	290
KV2P17S-5121FSRA	16,8	220	240	260
KV2P19S-5321FSRA	19,2	200	220	240